

FANGST AV SEL

VEILEDNING FOR SELFANGERE

FANGSTSESONGEN 1972

SELFANGSTRÅDET
FISKERIDEPARTEMENTET
OSLO, FEBRUAR 1972

1910
1911
1912

INNLEDNING

Dags- og ukepressen både i Norge og i utlandet er fremdeles opptatt av selfangsten, og diskusjonen om avlivningsmetoder fortsetter. Fremdeles forekommer det at selfangerne blir beskyldt for brutalitet og dyreplageri under fangsten. Fangstfolkene vet selv at disse angrep er overdrevne, men for utenforstående vil slurv og uvettig fremferd under fangsten kunne gi grunnlag for kritikk. Også tankeløst skryt etter hjemkomsten kan gi inntrykk av at selfangsten drives på en måte som står i strid med dyrevernavens prinsipper.

I de senere år har representanter for internasjonale dyrevernsorganisasjoner vært sendt ut på forskjellige fangstfelt for å studere avlivningen av sel. Disse dyrevernsorganisasjoner har også anmodet om at mer spesifiserte regler for fangstens utøvelse blir inntatt i reguleringsbestemmelsene, slik at en human avliving av sel blir sikret. Så langt det har vært praktisk mulig er slike regler innarbeidet i de bestemmelser som nå gjelder for den norske selfangsten. De norske bestemmelser er også samordnet med tilsvarende kanadiske bestemmelser for selfangsten ved Newfoundland.

Bestemmelser som tar sikte på å beskytte selbestandene mot en altfor sterk beskatning og derved bevare naturgrunnlaget for selfangsten i fremtiden, har vært gjeldende i flere år. De viktigste reguleringsiltak har vært bestemmelser om begynnelses- og slutt-dato for fangsten og forbud mot flere enn én fangsttur. Fra og med 1961 har det ikke vært tillatt å fange hårfellende klappmyss i Danmarkstredet om sommeren. For å spare de kjønnsmodne og produserende hunner er det dessuten innført forbud mot fangst av voksne grønlandssel i ungelegrene og påbud om at det også skal unngås å drepe voksne klappmysshunner i ungelegrene.

Etter overenskomst med Sovjet gjennom Selfangstkommissjonen for den nordøstlige del av Atlanterhavet har selfangsten i Østisen vært regulert av bestemmelser om fangsttillatelse med tonnasjebegrensning fra 1965, og av kvotebegrensning fra 1969. Sammen med en sterk reduksjon av den russiske fangst i Kvitsjøen har dette

ført til at bestanden av grønlandssel i Østisen og Kvitsjøen nå sakte men sikkert vokser igjen.

Bestandene av grønlandssel ved Newfoundland og i Vesterisen og bestanden av klappmyss i Vesterisen avtar imidlertid fremdeles. Bestemmelser om fangsttillatelser ble derfor innført for alle fangstfelt foran sesongen i 1970. For fangstsesongen 1971 ble det dessuten fastsatt bestemmelser om kvotebegrensning av fangsten, både for grønlandssel ved Newfoundland og for grønlandssel og klappmyss i Vesterisen. Fangstknoten for Newfoundland som er avtalt mellom Norge og Canada etter anbefaling fra Fiskerikommisjonen for det nordvestlige Atlanterhav (ICNAF), reduseres fra 245 tusen grønlandssel totalt i 1971 til 150 tusen grønlandssel for den totale kanadiske og norske fangst i 1972. Fangstknoten for de norske skutene reduseres tilsvarende fra 100 tusen i 1971 til 60 tusen grønlandssel i 1972. Klappmyssfangstene ved Newfoundland er foreløpig ikke kvoteregulert. I Vesterisen regner en ikke med deltagelse fra andre nasjoner, så her er det opp til Norge alene å sørge for at bestandene stabiliseres og etter hvert får anledning til å vokse igjen. Kvoteene i Vesterisen på 15 tusen unger av grønlandssel og 30 tusen klappmyss (alle aldersgrupper tilsammen) opprettholdes, men åpningsdatoen utsettes fra 20. mars til 23. mars. En regner med at denne utsettelsen skal gi de kastende klappmysshunnene en ekstra beskyttelse.

I det følgende blir de fangstregulerende bestemmelser som er gitt i medhold av Lov av 14. desember 1951 om fangst av sel med senere endringer og som gjelder for alle fangstfelt i 1972, gjengitt. Deretter blir endel av bestemmelsene kommentert, og til slutt blir det gitt en orientering om merking av sel, premier for gjenfangster av merket sel og innkjøp av selkjever.

REGULERINGSBESTEMMELSER FOR SELFANGSTEN I 1972

Ved *kgl. resolusjon av 21. januar 1972* er bestemt:

I.

På *Newfoundlandsfeltet* er det i sesongen 1972 forbudt å fange eller å drepe grønlandssel og klappmyss i tiden før 12. mars kl. 0600 lokal tid og etter 24. april kl. 2400 lokal tid.

I henhold til overenskomst av 15. juli 1971 mellom Norge og Canada har norske fartøyer som driver selfangst på dette felt rett til å fange sel

- a) i de ytre 9 mil av sjøterritoriet på Canadas Atlanterhavskyst mellom 48°00' nordlig bredde og 55°20' nordlig bredde, og
- b) opp til, men ikke nærmere enn 3 mil fra nærmeste land, i alle farvann i Notre Dame Bay og i Belle Isle-stredet nordøst for en rett linje trukket fra fyret på Amour Point til fyret på Flowers Island i Flowers Cove, Newfoundland. Norsk selfangst er ellers ikke tillatt i Gulf of St. Lawrence.

II.

I de nordlige farvann øst for Kap Farvel:

I *Danmarkstredet*, *Vesterisen* og *Nordisen* er det i sesongen 1972 forbudt å fange eller å drepe grønlandssel og klappmyss før 23. mars kl. 0700 GMT og etter 5. mai kl. 2400 GMT.

I *Østisen* er det i sesongen 1972 forbudt å fange eller å drepe grønlandssel eller klappmyss før 23. mars kl. 0700 GMT og etter 30. april kl. 2400 GMT.

Det er i sesongen 1972 forbudt for norske fartøyer som skal drive selfangst i *Vesterisen* å avgå fra Norge før 16. mars kl. 0800 norsk tid. Med *Vesterisen* forstås i disse bestemmelser drivisområdet utenfor Øst-Grønlands kyst mellom 77° nordlig bredde og en linje trukket fra Kap Nord (Horn) på Island rettvise vest til et punkt 66°28' nordlig bredde og 30° vestlig lengde og herfra i en rett linje til midt i Storfjordens munning (Grønland).

III.

På *Newfoundlandsfeltet* tillates i sesongen 1972 fanget maksimum 60.000 grønlandssel.

I *Vesterisen* tillates i sesongen 1972 fanget maksimum 15.000 unger av grønlandssel og maksimum 30.000 klappmyss, i alt 45.000 dyr. Fangst av ett år gamle og eldre grønlandssel er forbudt.

I *Østisen* (øst for 20° østlig lengde) tillates i sesongen 1972 fanget maksimum 14.000 grønlandssel.

Storkobbe er inntil videre totalfredet i *Østisen*, øst for 37° østlig lengde i området nord for 75° nordlig bredde, og øst for 20° østlig lengde i området sør for 75° nordlig bredde.

Fordelingen av fangskvotene foretas etter nærmere bestemmelse av Fiskeridepartementet.

IV.

Det er i sesongen 1972 forbudt å foreta mer enn en fangsttur til fangstfeltene i *Vesterisen* og *Østisen*.

Fiskeridepartementet kan dispensere fra denne bestemmelse.

Slik dispensasjon kan bare gis i de tilfelle et fartøy på grunn av tvingende omstendigheter må forlate fangstfeltet uten å ha oppnådd tilfredsstillende fangstresultat.

V.

For å påse at bestemmelsene i denne resolusjon overholdes, kan Fiskeridepartementet oppnevne inspektører. Inspektørene skal ha rett til å foreta inspeksjon av fartøy og redskaper og på feltet kontrollere bruken av fangstredskapene og ellers foreta det som er nødvendig for å påse overholdelsen av de gjeldende reguleringsbestemmelser.

På grunnlag av internasjonal avtale kan Fiskeridepartementet i medhold av § 7 i lov av 17. juni 1966 om Norges fiskerigrænse også gi utenlandske inspektør bemyndigelse til å foreta slik inspeksjon av norske fangstskuter og fangstmetoder og dessuten pålegge norske inspektører å inspisere utenlandske fartøyer og fangstmetoder. Skipperen eller annen ansvarshavende om bord i fartøyer som deltar i selfangst skal gi inspektøren adgang til fartøyet og ellers være behjelpelig med at inspeksjonen kan bli utført tilfredsstillende.

Nærmere instruks for inspektørene fastsettes av Fiskeridepartementet.

VI.

Den som forsettlig eller uaktsomt overtrer bestemmelsene i denne resolusjon eller medvirker hertil, straffes overensstemmende med § 6 i lov av 14. desember 1951 om fangst av sel, med bøter eller fengsel inntil 3 måneder.

Ulovlig fanget sel kan inndras ved dom uten at straffesak behøver å være reist eller å kunne reises mot noen. Fartøy og fangstutstyr kan på samme måte inndras når rederen, skipsføreren eller fangstlederen er straffskyldig etter denne bestemmelse. I stedet for fangst, fartøy eller utstyr kan verdien av samme helt eller delvis inndras.

Fiskeridepartementet har 21. januar 1972 fastsatt følgende forskifter for utøvelse av selfangst:

1. Fangstfolkene må under fangsten utvise den største hensynsfullhet og anvende humane fangstmetoder for å hindre unødige lidelser for dyrene.
2. Det er forbudt å fange eller å drepe voksen grønlandssel og klappmyss i ungelegrene. Voksne klappmysshunner i ungelegrene kan dog avlives dersom det er tvingende nødvendig av sikkerhetsmessige grunner.

3. Det er forbudt å fange eller å drepe unger av grønlandssel som forsvares av sine mødre.
4. Det er forbudt å fange eller å drepe sel som oppholder seg i sjøen.
5. Det er forbudt å bruke fly eller helikopter til fangstformål. Fly eller helikopter kan dog nyttes fra land for speidingsformål på fangstfeltene ved Newfoundland.
6. Det er forbudt å fange eller å drepe sel ved bruk av line, garn, saks, rusc eller annen form for felle. Det er forbudt å bruke skytevåpen med glatt løp. Det er forbudt å bruke hakapik eller slagkrok til avlaving av voksne dyr.
7. For fangst av voksne dyr er kun følgende våpen tillatt:
 - a) Skytevåpen med riflet løp kaliber 5,6 mm eller større, og med ammunisjon med ekspanderende kule og anslagsenergi på minst 200 kgm på 100 meters hold.
 For fangst av unger er kun følgende våpen tillatt:
 - b) Skytevåpen med riflet løp kaliber 5,6 mm eller større, og med ammunisjon med ekspanderende kule og anslagsenergi på minst 100 kgm på 100 meters hold.
 - c) Hakapik med rett treskaft av bjerk som er fra 110 cm til 150 cm langt og som har en diameter fra 3 cm til 5 cm. Hakapiken skal ha en jernsko som veier minst 400 gr. og som er forsynt med en 12—18 cm lang, svakt bøyet pigg. Den butte ende av jernskoene kan ha en hammertapp som ikke skal være mer enn 4 cm lang. Jernskoene skal være for-svarlig festet til skaftet.
 - d) «Slagkrok» av lengde 50 cm, tykkelse $\frac{1}{2}$ tomme, vekt minst 800 gr. av godkjent type og materiale. Hakapikens og slagkrokens form og materiale skal være i samsvar med Sølfangstrådets vedtak av 4. november 1970 og tegninger av samme dato.
8. a) Når sel er skutt, skal skalletaket på dyret snarest mulig knuses ved hjelp av hakapik eller slagkrok.
 - b) Ved bruk av hakapik eller slagkrok skal selen slås i hodeskallen. Det er forbudt å slå dyret på andre deler av kroppen. Først skal selen slås med redskapets butte ende eller hammer slik at skalletaket knuses. Deretter skal redskapets pigg slås dypt ned i hjernen.
 - c) Dyret skal deretter straks blodtappes ved overskjæring av blodårene som går til sveivene.
9. Det er forbudt å feste krok eller renneløkke i sel før dyret med sikkerhet er drept.
10. Skinn av drepte grønlandssel og klappmyss skal så vidt mulig bringes til fangstskuten innen 24 timer fra det tidspunkt selen

- ble drept. Fangsten skal ikke gjenopptas før det er foretatt hva som er mulig for å bringe skinnene om bord eller uten at fartøyet eller en del av besetningen er i arbeid med å samle inn skinnene.
11. Skipperen på selfangsfartøyet skal påse at fangerne overholder foranstående bestemmelser om fangstredskaper, fangst og om avlaving av sel.
 12. Disse forskrifter gjelder inntil videre, og gjelder for samtlige fangstfelt.

KOMMENTARER TIL BESTEMMELSENE

I avsnitt I og II av bestemmelsene er blant annet angitt tidspunktet for fangstens begynnelse på de forskjellige fangstfelt. I samsvar med internasjonale bestemmelser skal mannskapet ikke forlate fartøyet for å begynne fangsten før det klokkeslett som er oppgitt for den første fangstdag. Bestemmelsene medfører at før fangsten begynner er det ikke tillatt å fange klappmyss og grønlandssel eller unger av disse artene selv for å lære opp nye fangstfolk.

Kvotestemmelsene for Newfoundland og Østisen i avsnitt III omfatter alle aldersgrupper og kategorier av grønlandssel, det vil si at både kvitunger, lurv, svartbak, svartunger, brunsel og gammel-sel eller sadler teller med. På samme måte gjelder klappmysskvoten i Vesterisen alle aldersgrupper og kategorier av klappmyss: blueback eller blårygg, gris, klappmus og hettakall. Kvoten av grønlandssel i Vesterisen gjelder derimot bare unger, da det er forbudt å fange ett år gamle eller eldre grønlandssel på dette fangstfeltet. I Østisen er storkobben fortsatt fredet, og på dette feltet kan bare klappmyss og snadd fanges i tillegg til den kvote som er fastsatt. Det fremgår av bestemmelsene at det fortsatt vil bli gitt tillatelse til fangst av storkobbe i Nordisen nord for 75° nordlig bredde og vest for 37° østlig lengde om sommeren. Totalkvotene vil i 1971 bli delt likt mellom de fartøyer som har fangsttillatelse og ruster ut til hvert enkelt fangstfelt, bortsett fra at det blir tatt hensyn til skutenes tonnasje ved fordelingen av kvoten i Østisen.

For den enkelte fangstmann er det spesielt bestemmelsene om utøvelse av selfangst fastsatt i Fiskeridepartementets forskrifter som har betydning. Det alminnelige krav om hensynsfullhet og humane avlivningsmetoder i punkt 1 kan synes selvfølgelig, men det må understrekes at det er opp til den enkelte fangstmann å hindre unødige lidelser.

Som nevnt i innledningen tar forbudet mot fangst av voksne dyr i underlegrene (punkt 2) sikte på å bevare de kjønnsmodne

hunner. Forbudet mot fangst av unger av grønlandssel (kvitunger) som forsvarer av sine mødre (punkt 3) er tatt med for å sikre en viss overleving, men bestemmelsene er også ment å forsterke bestemmelsen foran og gjøre det klart at ingen skal avlive voksne dyr i grønlandsselens ungeleire. Selvforsvar er ikke lenger lovlig unnskyldning. Begge disse bestemmelser er innført for at de skal medvirke til å bevare bestandene. Hver eneste fangstmann må være klar over at av fem nyfødte unger kan det i gjennomsnitt bare bli en kjønnsmoden hunn.

I punkt 4, er det innført forbud mot å fange eller avlive sel som oppholder seg i sjøen. Det er to grunner til at denne bestemmelsen er tatt med: For det første er det vanskelig å avlive dyr i sjøen på en hurtig og effektiv måte, og for det andre vil mange av de dyr som blir drept i vannet synke og gå tapt.

Forbudet mot å avlive voksne dyr med hakapik eller slagkrok

SLAGVÅPEN TIL AVLIVNING AV SELUNGER
Godkjent SELFANGSTRÅDET 4. november 1970

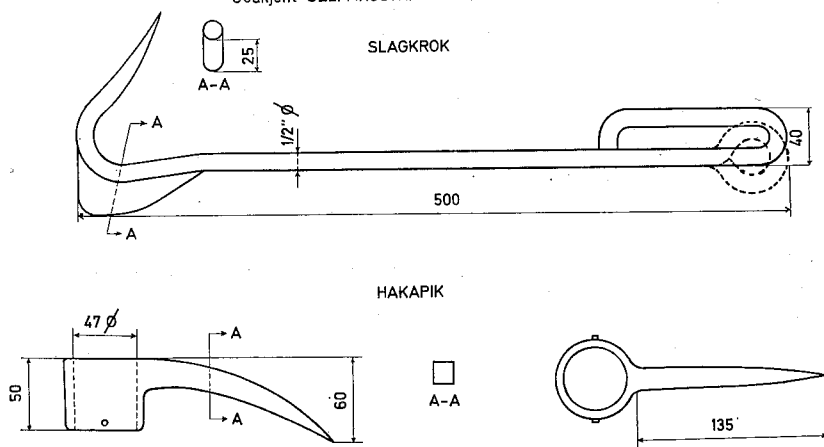

Figur 1. Typetegninger for slagkrok og jernsko til hakapik. Slagkroken skal være 50 cm lang, veie minst 800 gram medregnet den påsveide tilleggsvikt ved kroken, og skal lages av halvtoms rundjern, kvalitet ST-37-D. Håndtaket kan utformes som øye. Viklinger vil gi bedre grep. Jernskoen til hakapiken skal også lages av smijern, kvalitet ST-37-D, og skal veie minst 400 gram. Den bøyde piggen kan være fra 12 cm til 18 cm lang. Jernskoen kan også påsveies en hammertapp som ikke må være mer enn 4 cm lang. Jernskoen skal være forsvarlig festet til et rett skaft laget av bjerk. Skaftet kan være fra 110 cm til 150 cm langt, og skal ha en diameter på fra 3 cm og til 5 cm.

(punkt 6) gjør det klart at alle voksne dyr som fanges skal skytes. Med voksne dyr menes her alle ett år gamle eller eldre dyr. Det vil si at også for eksempel brunsel og blågris skal skytes. I henhold til punkt 7a skal det brukes relativt kraftig ammunisjon. Den norskproduserte ammunisjon med 10,1 grams blyspisskule for selfangst som har vært alminnelig brukt, har en anslagsenergi på 227 kilogrammeter på 100 meters hlod og tilfredsstillende altså kravet til ammunisjon for voksne dyr.

For skyting av unger er det nå tillatt å bruke svakere ammunisjon (punkt 7b). Det finnes for eksempel norskproduserte jaktpatroner med 5,0 grams blyspisskuler som har en anslagsenergi på 128 kilogrammeter på 100 meters hold, og som derfor er tillatt.

Minstekravet til skytevåpenets kaliber er senket fra 6,5 mm til 5,6 mm (tilsvarer kaliber .22) fordi det etter hvert er kommet flere rifler med kaliber ned mot 5,6 mm som skyter ammunisjon med tilfredsstillende skuddeffekt. Som eksempler kan nevnes at ammunisjon med betegnelsen 222 Rem. kan brukes til avlivning av unger, og at ammunisjon med betegnelsen 243 Win. kan brukes til skyting av voksne dyr. Det må imidlertid være klart at kaliber .22 long-rifle våpen ikke er tillatt, da ammunisjonen til disse har en anslagsenergi som ligger langt under minstekravet for skyting av unger.

Minstekravene til hakapik og slagkrok som kan brukes til avlivning av unger, er gitt i punktene 7c og d. Den godkjente utforming av slagkrok og jernsko til hakapik er vist i Figur 1 som gjengir Selfangsrådets tegninger av 4. november 1970.

Forskriftene for bruk av hakapik og slagkrok i punkt 8 må følges for å sikre en hurtig avlivning. Fremgangsmåten fører til at sentralnervesystemet (hjernen) blir ødelagt, og tar sikte på hurtig hjernedød. Blodtappingen er en ekstra foranstaltning for å stanse blodtilførselen til sentralnervesystemet. Dyret må anses som drept når hjerneskillen er knust slik at hjernen er ødelagt, og blodet er sluttet å renne etter blodtappingen.

I Figur 2 er vist hvor slagene skal plasseres for å få størst mulig effekt. Når piggen slås inn i hodeskillen skal den komme lengst mulig ned i den bakerste del av hjernen for at også respirasjons-senteret som regulerer åndedrettet skal bli ødelagt. Det har vist seg at slagene får størst effekt når den som slår stiller seg bakved dyret. Det har også vist seg at i hvert fall kvitunger ligger stille uten å reise hodet eller trekke hodet inn slik at skillen blir dekket av et tykt spekklag, når fangstmannen går stille og rolig frem til dem. Under ungetangsten kan derfor løping og hastverk føre til forsinkelser og gjøre det vanskelig å avlive på en hurtig og effektiv måte.

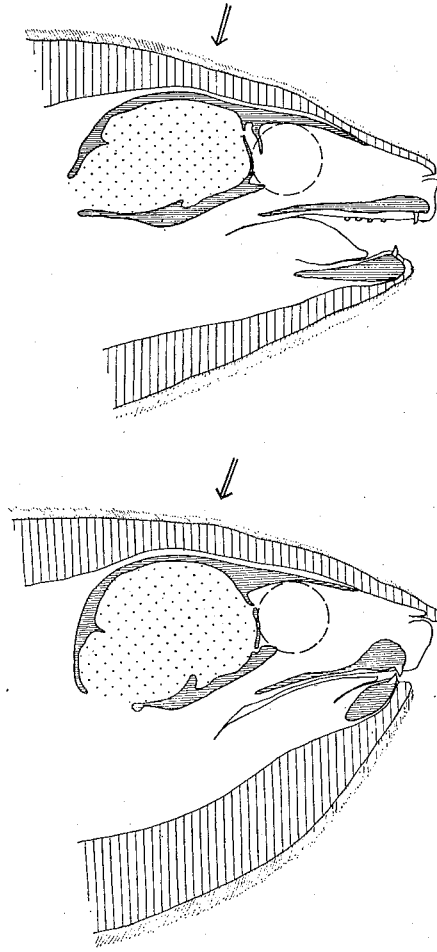

Figur 2. Lengdesnitt gjennom hode av grønlandssel-unge (kvitunge, lurv og svartunge — øverst) og klappmyssunge (blueback — nederst). Skissene viser hvor hjernen (prikket) er plassert i forhold til snute, øye (stiplet ring) og spekk-lag (loddrett skravering). Pilene angir hvor slag med hakapik og slagkrok skal plasseres.

Det fremgår av punkt 7, at andre våpen og andre avlivningsmetoder er forbudt. Det er derfor forbudt å drepe ved tramping eller spark i hodet, og ved slag med f.eks. mantelkrok, knebel og liknende. Det er forbudt å krøke eller sette stropp eller klype på sel som ikke er drept (punkt 9). I punkt 8a er det dessuten bestemt at også dyr som er skutt skal slås med hakapik eller slagkrok. Dette er selvsagt unødvendig når skuddet har knust hodeskallen. Det kan også være vanskelig eller umulig å knuse skalletaket på voksne dyr, selv med hakapik. Bestemmelsene må derfor forstås slik at det er tilfredsstillende om piggen slås ned i skallen og vries frem og tilbake et par ganger på voksne dyr. Under plukkfangst må det påses at alle dyr er forsvarlig avlivet før de blir tatt om bord ved hjelp av langtrøe, sekkeklype eller på annen måte. Den som går på isen for å huke dyr som er skutt, må altså ha med seg hakapik eller slagkrok og bruke redskapen.

I henhold til punkt 11 er det skipperen som har ansvaret for at fangstfolkene overholder bestemmelsene om fangstredskaper, fangst og avlivning av sel. Fiskeridepartementets inspektører skal imidlertid kontrollere fangstredskapene og bruken av dem, og påse at bestemmelsene blir overholdt. I henhold til den instruks Fiskeridepartementet har fastsatt, har inspektørene plikt til å rapportere overtredelser av bestemmelsene. Overtredelser medfører straffeansvar. I 1972 vil det bli sendt ut minst en inspektør på hvert fangstfelt.

HUSK

Dyrene skal drepes hurtig og smertefritt og ikke utsettes for unødige lidelser. Det er ditt eget rykte som fangstmann og selfangstnæringens renommé det gjelder.

SELMERKING, MELDING OM GJENFANGSTER OG INNSAMLING AV KJEVER

De norske merkinger av grønlandssel og klappmyss tar sikte på å samle opplysninger om utbredelse og vandringer, spesielt om det foregår noen utveksling mellom de forskjellige bestander i Nordatlanteren. Dessuten skal gjenfangster av merkede dyr gi grunnlag for kontroll av metoden for aldersbestemmelser.

I årene fra 1951 til 1971 er de fleste gjenfangster av sel med norske merker gjort på det fangstfelt der selen ble merket. En

brunsel som ble gjenfanget i Kvitsjøen ett år etter at den var merket som kvitunge i Vesterisen, viser imidlertid at streifdyr kan vandre mellom de to områdene. Det er ikke registrert noen tilsvarende vandring mellom Vesterisen og Newfoundland, men unger av grønlandssel fra Newfoundland er gjenfanget med kanadiske, russiske og norske merker ved Vestgrønland om høsten det samme år de var merket. En blueback som var merket ved Newfoundland er gjenfanget ved Kapp Farvel fem år etter merkingen. Hittil har undersøkte tenner fra tilsammen 12 gjenfangede dyr, hvorav ett dyr var fire år gammelt, bekreftet at de sonedannelser i tannben og tannsement som brukes ved aldersbestemmelsene, virkelig er årsringer.

De russiske selmerkinger som i de senere år har vært begrenset til Kvitsjøen, har stort sett samme formål som de norske merkingene, men ved Newfoundland har kanadiske forskere i flere år også drevet merking i større omfang for å undersøke bestandens størrelse.

De norske merkingene gjøres med gule nylon-merker som festes i svømmehuden på en av baksveivene. Dessuten brukes endel gule halemerker. I Kvitsjøen bruker de russiske forskere som regel røde halemerker, mens kanadiske forskere har brukt halemerker av metall, eller stålklemmer som festes i hudfolden ved siden av halen eller i selve halen. Brennermerking skal nå forsøkes i Gulf of St. Lawrence.

For det norske merkeprogrammet er det viktig at dyrene ikke blir gjenfanget i den sesong de er merket. Derfor blir det malt et kors på ryggen av de merkede dyr, gult på blueback og svartunger, og grønt på kvitunger. Malingen betyr altså at dyrene ikke må fanges. Dersom slike dyr ved uhell likevel blir fanget, er det viktig at gjenfangsten blir rapportert. Uansett om merket er norsk, kanadisk eller russisk, betales det derfor en godtgjørelse på kr. 15,— for hver melding om gjenfangst i det første år.

For hver melding om gjenfangst etter minst ett år betales en premie på kr. 30,—. Dersom underkjeven av merkede dyr som er minst ett år gamle, sendes inn sammen med merket, forhøyes premien til kr. 50,—. Merke og underkjeve sammen med opplysninger om fangstdato, posisjon, fartøyets navn og finnerens navn og adresse, sendes til

Fiskeridirektoratets havforskningsinstitutt,
Postboks 2906,
5011 Bergen — Nordnes.

Havforskningsinstituttet vil også gjerne ha andre opplysninger, for eksempel om en hunn hadde unge, om dyret ble fanget i kast eller i en annen ansamling og om merket hadde ført til sår eller betennelse. Utgifter til forsendelsen dekkes, og dersom finneren vil ha merket, får han det tilbake etter at gjenfangsten er registrert.

I 1972 skal aldersfordelingen i fangstene undersøkes på alle fangstfelt. Det er derfor ønskelig at selfangerne samler underkjever av brunsel og gammelsel ved Newfoundland og i Østisen, og av ett år gamle eller eldre klappmyss (gris, klappmus og hettakall) ved Newfoundland og i Vesterisen. Underkjevene kan hugges av med øks eller knekkes av ved å slå med hakapik eller slagkrok, omtrent midt på kjevebenet, slik at hjørnetennene ikke skades. Kjevene tørrsaltes i tønne eller kasse eller i plastpose som kan pakkes i sekk. Kjevene betales med kr. 3,50 pr. stykk, og utgifter til pakking og forsendelse blir dekket. Kjevene sendes til Havforskningsinstituttet, Bergen, som sender oppgjør så snart sendingen er mottatt. Ellers kan kjever leveres til A/S Rieber & Co. i Tromsø og til Martin Karlsen A/S i Brandal. Opplysninger om når og hvor dyrene er fanget må helst sendes i eget brev til Havforskningsinstituttet. Det må også gis opplysninger om fartøyets navn og adresse til den som skal motta betaling for kjevene.

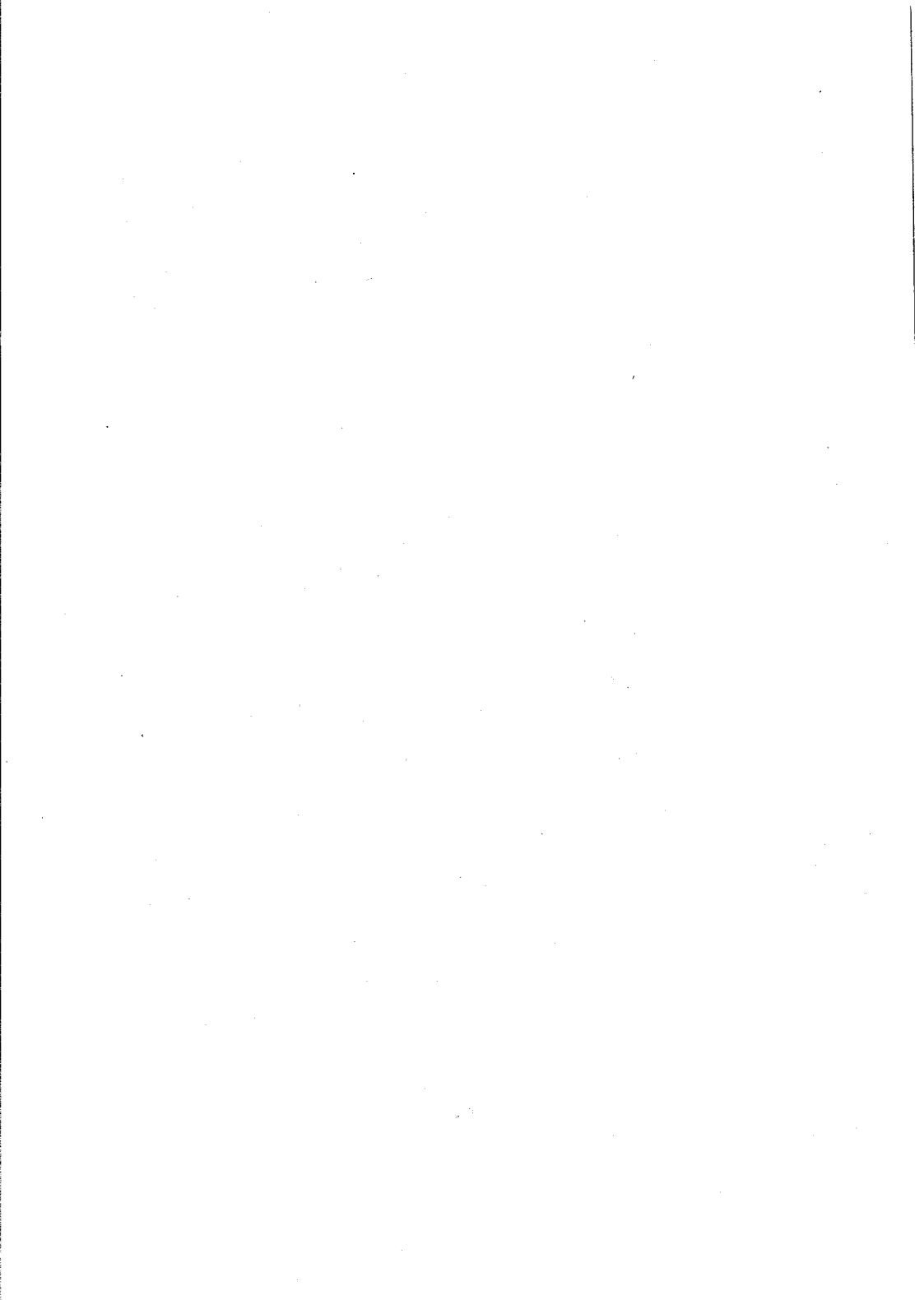

A.s John Grieg